

9011/ Z000 ISTRUZIONI D'USO

PRINCIPALE

Premere la corona per cambiare modalità.

ORA

TIME 1
00 01
00:38'22

2 FUSO

TIME 2
00 01
03:38'22

ALLARM

ALARM
-- 01
00:00"00

CHRONO

CHR
00 01
00'00"00

SINCRONIZZAZIONE DELLE SFERE

DA CIASCUNA MODALITA',PREMERE LA CORONA ALMENO 3 SECONDI.IL MOVIMENTO SI POSIZIONA NELLA MODALITA' SINCRONIZZAZIONE PER REGOLARE E SINCRONIZZARE LA POSIZIONE DELLE SFERE.

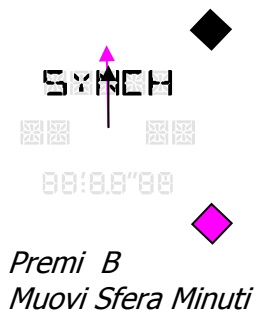

Premi la corona per uscire dalla modalit 

TIME 1 FUNZIONE

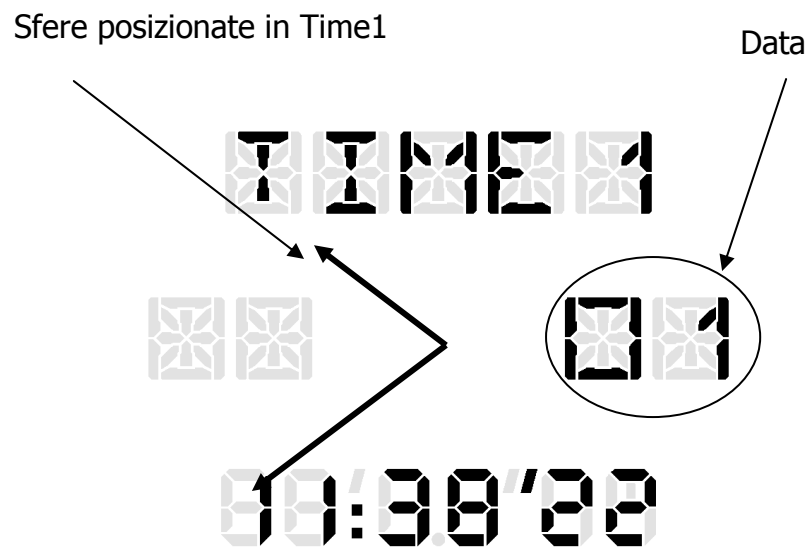

PREMERE:

A: Cambi l'ora nelle diverse città USA : New York, Chicago, Denver, Los Angles. (Solo nella versione USA)

- A 1 secondo: funzionalità non usata
- B: Cambi la posizione delle sfere (LCD vista per 20 secondi o Time 1)
- B 1 secondo: Time 1, regolazione Data e parametri
- A + B: funzione non utilizzata

Per impostare parametri, Data e Time 1, tirare la corona da ciascuna modalità o premere almeno 1 secondo B dalla modalità Time 1, le sfere sono poste nella modalità di visualizzazione LCD. (Nella versione USA invece di Time 1: EST, CST, MST o PST seguendo insieme la regolazione dell'ora locale).

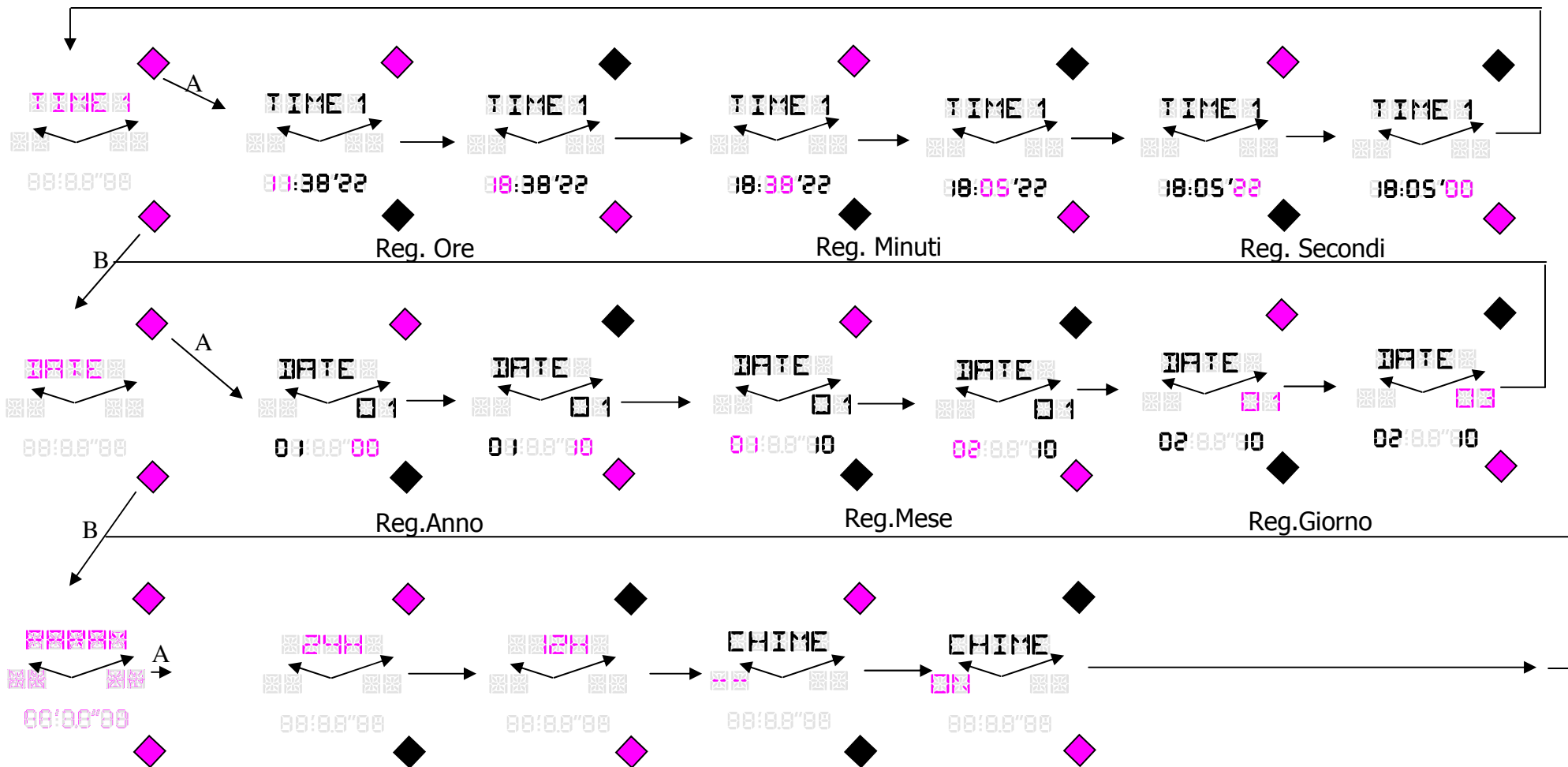

Nota: Per uscire da qui: Se B è stato premuto ,premere la corona da qualsiasi pasizione o attendi per 5 secondi, o da "param" premere B. Se è stato tirata la corona, riposizionarla.

TIME 2 FUNZIONE

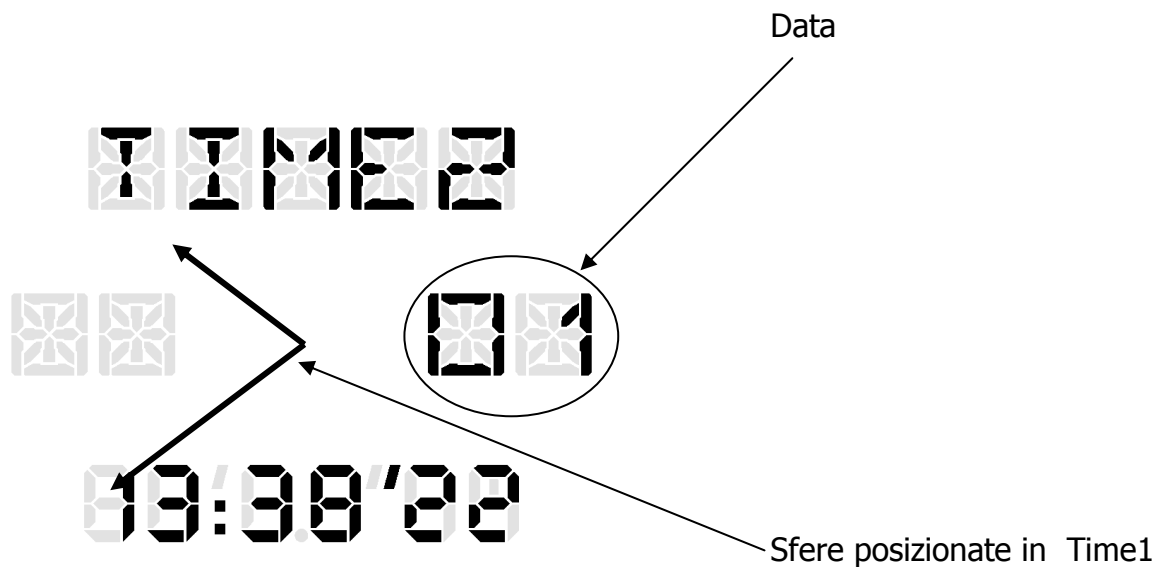

PREMERE:

- A: funzione non utilizzata
- A 1 secondo: funzione non utilizzata
- B: Cambi posizione delle sfere (vista LCD per 20 secondi o Time 1)
- B 1 secondo: regolazione Time 2
- A + B: Funzione viaggiatore

Per regolare Time 2 premi B almeno 1 secondo, le sfere si posizionano nella modalità vista LCD.

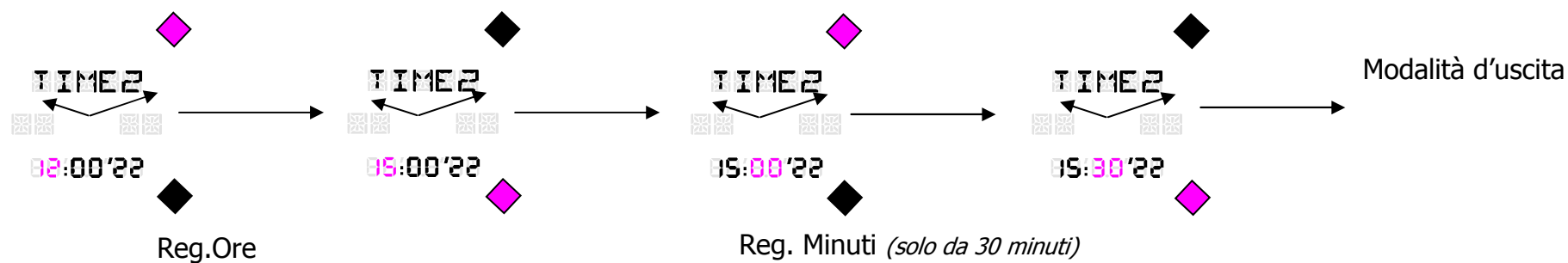

Per uscire velocemente dalla modalità, premi la corona o aspetta 5 secondi.

FUNZIONE ALLARME

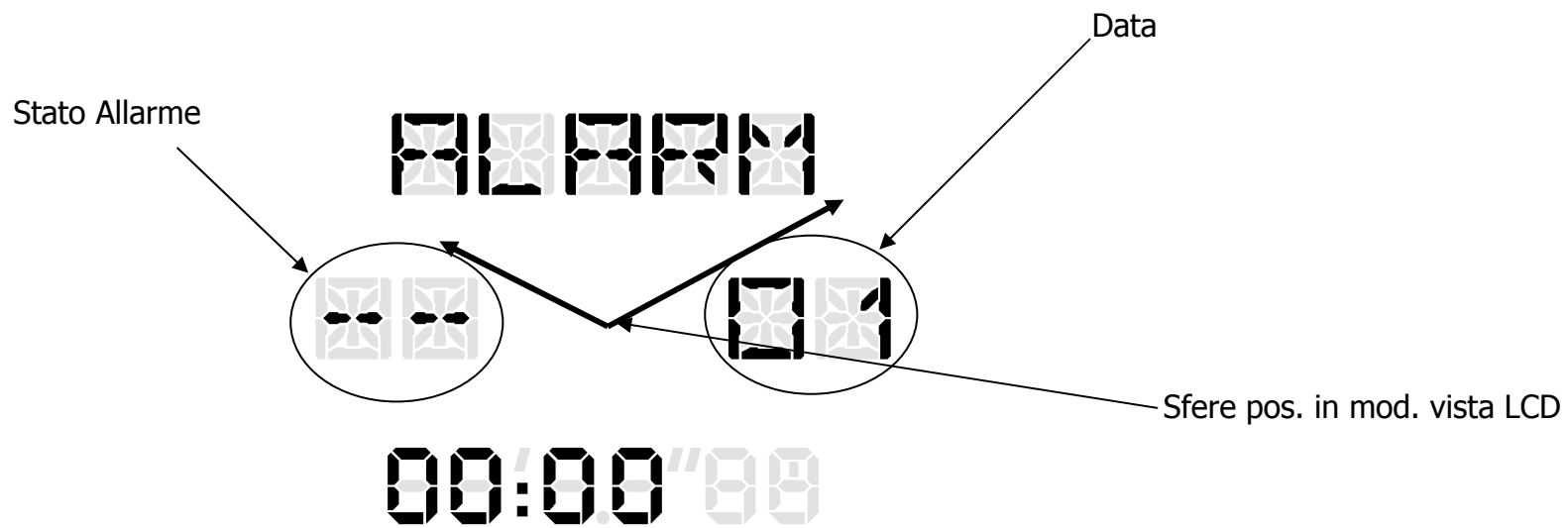

PREMERE:

- A: Cambi lo stato dell'allarme e poszioni le sfere in vista LCD
- A 1 secondo: funzione non utilizzata
- B: Cambi posizione delle sfere(vista LCD per 20 secondi o Time 1)
- B 1 secondo: Regolazione dell'allarme
- A + B: funzione non utilizzata

Per regolare l'Allarme premere il pulsante B almeno 1 secondo,le sfere sono in modalità vista LCD.

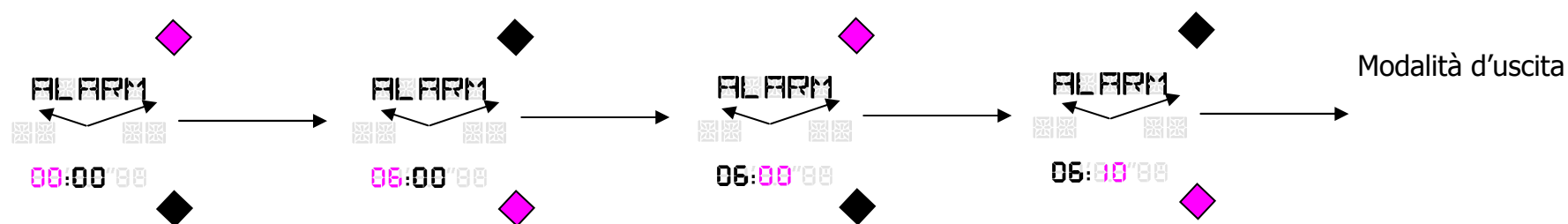

Per uscire dalla modalità rapidamente,premere la corona o attendere 5 secondi.

CHRONO

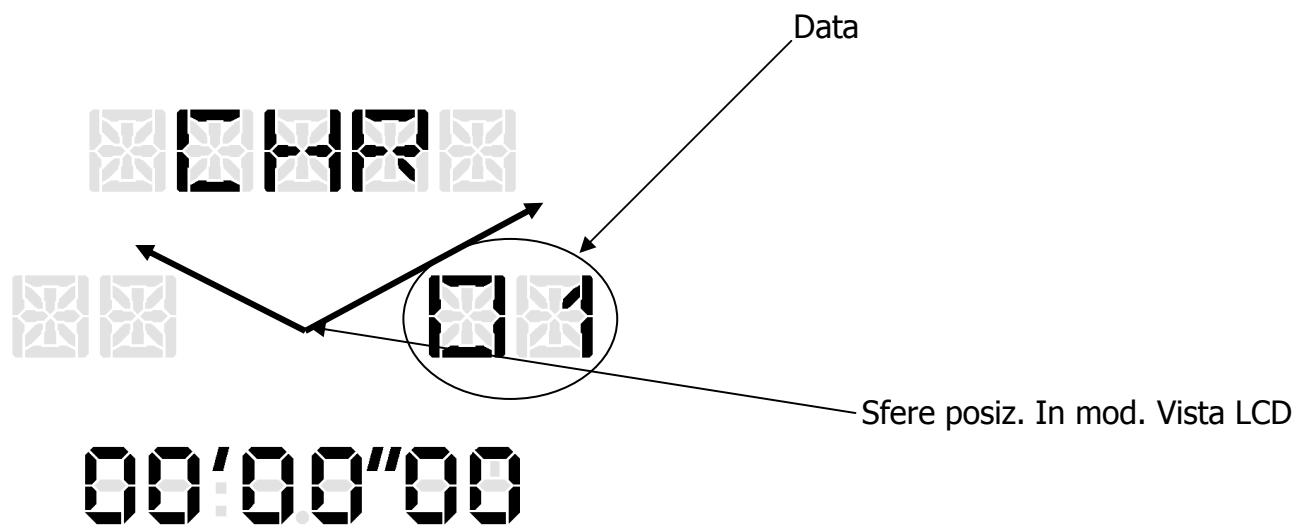

Azioni:

Ogni azione pone le sfere in modalità vista LCD per 20 secondi.

Leggere le descizioni successive

1. Misura del tempo trascorso

Premere A per avviare e fermare il chrono, il display mostra il tempo trascorso.

Premere B per reset chrono .

2. Misura del tempo accumulato

Stesse operazioni del punto 1 ma sostituire "premere pulsante B" con premere pulsante A per riavviare il chrono

3. Lettura del tempo parziale(con funzione chrono congelata)

Premi A to per avviare il chrono.

Premi B per congelare il display.

Premi B per scongelare il display che mostrerà ancora il tempo effettivamente trascorso.

4. Misura di un secondo tempo

Questa operazione è una combinazione dei punti precedenti:

Premi A per avviare il chrono

Premi B per congelare il display (Il chrono continua il conteggio)

Premi A per fermare il chrono (i pittogrammi non lampeggiano perchè il chrono è fermo)

Premi B per scongelare il display: il display mostra il tempo trascorso al momento dello stop del chrono.

Premi B per reset chrono

PILA ESAURITA

Quando la pila è esaurita tutte le funzioni sono disabilite,le sfere sono in posizione ore 12h00 e la scritta Batt lampeggia.

Se l'allarme é inserito non sarà disabilitato finchè non suona.

